

# IRONSIDE®

- EN - Thanking you for the trust placed in us. Please read this instruction sheet carefully before using the sprayer.
- DE - Wir danken Ihnen für Ihr Vertrauen. Bitte lesen Sie diese Anweisung sorgfältig, bevor Sie das Gerät einsetzen.
- FR - Merci de la confiance que vous nous témoignez. Nous vous invitons à lire attentivement les instructions avant l'utilisation de l'appareil.
- NL - Dank u wel voor het in ons gestelde vertrouwen. Gelieve dit blad aandachtig door te lezen alvorens de uitrusting te gebruiken.
- SV - Tack för ert förtroende. Läs noggrant igenom dessa anvisningar före användning av utrustningen.
- FI - Kiitos tuotteitamme kohtaan osoittamastasi luottamuksesta. Ole hyvä ja lue huolellisesti tämä käyttöohje ennen laitteen käyttöä.
- ES - Gracias por confiar en nosotros. Por favor, lea detenidamente esta hoja de instrucciones antes de usar el equipo.
- PT - Obrigado por confiar em nós. Por favor, leia atentamente esta folha de instruções antes de usar o equipamento.
- NO - Takk for tilliten du har vist oss. Les disse anvisningene nøye før du begynner å bruke utstyret.

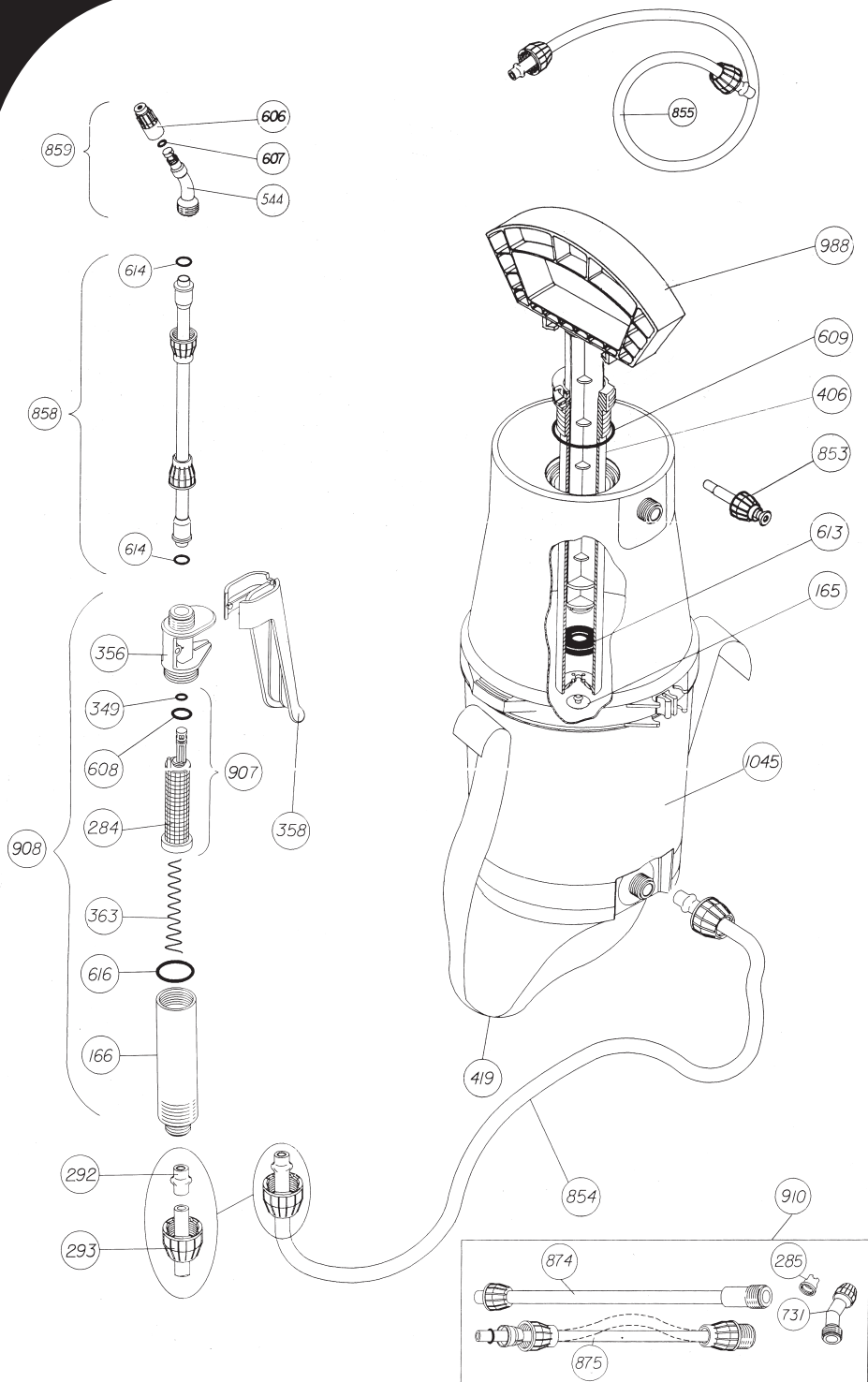



N°	COD.	Q	EN	DE	FR	NL	SV
165	8.38.05.314.1	1	CHAMBER VALVE	VENTIL	SOUPAPE DE LA CHAMBRE	KAMERKLEP	VENTILKAMMARE
166	8.39.18.367	1	GRIP	FILTERAUFNAHME	PORTE FILTRE	FILTERHOUDER	FILTERHÅLLARE
284	8.18.34.365	1	LANCE FILTER	SPRITZROHRFILTER	FILTRE LANCE	LANSFILTER	FILTER SLANGMUNSTYCKE
285	8.34.44.303.1	1	NOZZLE	PRITZDÜSE	BUSE	MONDSTUK	MUNSTYCKE
292	8.38.08.328	2	HOSE BUSHING	SCHLAUCHBUCHSE	DOUILLE TUYAU	LEIDINGFLENS	SLANGHÖLJE
293	8.38.12.312	3	NUT	MUTTER	ECROU	MOER	MUTTER
349	2.23.16.903	1	ROUND GASKET AN-3	O-RING AN-3	JOINT ROND AN-3	RONDE PAKKING AN-3	RUND PAKKING AN-3
356	8.39.46.366	1	HANDLE BODY	DURCKHEBEL	CORP MANETTE	GREEPLICHAAM	HANDTAGSKROPP
358	8.39.46.368	1	BLACK GRIP	HANDHEBEL	POIGNEE NOIRE	HANDVAT	HANDTAG
363	8.39.41.342	1	SPRING LANCE	LANZEN FEDER	RESSORT LANCE	LANSVEER	FJÄDER SLANGMUNSTYCKE
406	8.38.46.303	1	CHAMBER	DRUCKKAMMERA	CHAMBRE	KAMER	KAMMARE
419	8.38.48.420	1	STRAP	GURT	COURROIE	RIEM	REM
544	8.28.40.322	1	SPRAYER	SPRITZGERÄT	PULVERISATEUR	VERSTUIVER	TRYCKSPRUTA
606	8.39.02.323.3	1	NOZZLE Ø1	DÜSE Ø1	BUSE Ø1	MONDSTUK Ø1	MUNSTYCKE Ø1
607	2.23.16.905	1	ROUND GASKET AN-5	O-RING AN-5	JOINT ROND AN-5	RONDE PAKKING AN-5	RUND PAKKING AN-5
608	2.23.16.906	1	ROUND GASKET AN-6	O-RING AN-6	JOINT ROND AN-6	RONDE PAKKING AN-6	RUND PAKKING AN-6
609	2.23.16.930	1	ROUND GASKET AN-30	O-RING AN-30	JOINT ROND AN-30	RONDE PAKKING AN-30	RUND PAKKING AN-30
613	8.38.11.314	1	COLLAR SEAL	MANSCHETTE	COLLERETTE RENFORT	RETENTIEKRAAG	TÄTNINGSKRAGE
614	2.23.16.908	2	ROUND GASKET AN-8	O-RING AN-8	JOINT ROND AN-8	RONDE PAKKING AN-8	RUND PAKKING AN-8
616	2.23.16.914	1	ROUND GASKET AN-14	O-RING AN-14	JOINT ROND AN-14	RONDE PAKKING AN-14	RUND PAKKING AN-14
731	8.34.42.801.1	1	COMPLETE ELBOW (DISC)	WINKELSTÜCK, KOMPLETT (KEGELDÜSE)	COUDE COMPLET (DISQUE)	VOLLEDIGE ELLEBOOG (RING)	KOMPLETT KNÄRÖR (DISK)
853	8.38.11.806	1	SAFETY VALVE	SIECHERHEITSVENTIL	SOUPAPE DE SECURITE	VEILIGHEIDSVENIEL	SÄKERHETSVENTIL
854	8.38.11.805	1	TWO-COMPONENT HOSE	2K-SCHLAUCH	TUYAU BICOMPOSANT	SLANG VOOR OPLOSSINGEN	SLANG TVÅKOMPLEMENT
855	8.38.11.815	1	HOSE FOR ACIDS	SÄURESCHLAUCH	TUYAU ACIDES	SLANG VOOR ZUREN	SLANG SYROR
858	8.38.11.828	1	TUBE WITH NUTS	SPRITZROHR MIT UEGERWURFMUTTER	TUBE AVEC ECROUS	BUIS MET MOEREN	RÖR MED MUTTRAR
859	8.38.11.803	1	ELBOW WITH NOZZLE	ZERTÄUBER MIT DÜSE	COUDE ET BUSE	ELLEBOOG MET MONDSTUK	KNÄRÖR MED MUNSTYCKE
874	8.38.77.809	1	EXTENSION PIECE 0,42 M.	VERLÄNGERUNG 0,42 M.	RALLONGE 0,42 M.	VERLENGSTUK 0,42 M	FÖRLÄNGNING 0,42 M.
875	8.38.77.810	1	FLEXIBLE TUBE	SCHLAUCH	TUBE FLEXIBLE	FLEXIBELE LEIDING	BÖJLIGT RÖR
907	8.18.34.811	1	FILTER WITH GASKET	FILTER MIT RÖHREN	FILTRE AVEC JOINTS	FILTER MET PAKKING	FILTER MED PAKKING
908	8.18.34.801	1	COMPLETE HANDLE	DURCKHEBEL, KOMPLETT	MANETTE COMPLETE	VOLLEDIGE GREEP	KOMPLETT HANDTAG
910	8.18.34.900	1	BAG OF ACCESSORIES	ZUBEHÖRBEUTEL	POCHES D'ACCESSOIRES	ZAK MET ACCESSOIRES	BAG MED TILLBEHÖR
988	8.28.84.601	1	COMPLETE CYLINDER	ZYLINDER KOMPLETT	CYLINDRE COMPLETE	VOLLEDIGE CILINDER	KOMPLETT CYLINDER
1045	8.19.22.301	1	TANK	BEHÄLTER	RESERVOIR	RESERVOIR	BEHÅLLARE
8.19.22.200	1	INSTRUCTION SHEET	INSTRUKTIONSBLATT	FEUILLE D'INSTRUCTIONS	INSTRUCTIEBLAD	INSTRUKTIONSBLAD	
8.19.22.201	1	PACKAGING	VERPACKUNG	EMBALLAGE	VERPAKKING	FÖRPACKNING	

Nº	COD.	Q	FI	ES	PT	NO
165	8.38.05.314.1	1	VENTTIILIKAMMIO	VÁLVULA CÁMARA	VÁLVULA CAMARA	VENTILKAMMER
166	8.39.18.367	1	SUODATTIMEN PIDIKE	PORTA FILTRO	PORTA FILTRO	FILTERHOLDER
284	8.18.34.365	1	SUMUTINPUTKEN SUODATIN	FILTRO LANZA	FILTRO LANÇA	FILTER SPROYTERØR
285	8.34.44.303.1	1	SUUKAPPALE	BOQUILLA	BOQUILHA	DYSE
292	8.38.08.328	2	LETKUN HOLKKI	CASQUILLO MANGUERA	CASQUILHO MANGUEIRA	BÖSSING SLANGE
293	8.38.12.312	3	MUTTERI	TUERCA	PORCA	MUTTER
349	2.23.16.903	1	TIIVISTERENGAS AN-3	JUNTA REDONDA AN-3	JUNTA REDONDA AN-3	RUNDPÄKNING AN-3
356	8.39.46.366	1	KAHVAN LIITINOSA	CUERPO MANETA	CORPO MANIPULO	HÄNDTAKSTYKKE
358	8.39.46.368	1	KAHVA	MANILLA	MANIPULO	HÄNDTAK
363	8.39.41.342	1	SUMUTINPUTKEN JOUSI	MUELLE LANZA	MOLA LANÇA	FJÆR SPROYTERØR
406	8.38.46.303	1	KAMMIO	CÁMARA	CAMARA	KAMMER
419	8.38.48.420	1	HIHNA	CORREA	CORREIA	BELTE
544	8.28.40.322	1	SUMUTIN	PULVERIZADOR	PULVERIZADOR	SPRØYTEAPPARAT
606	8.39.02.323.3	1	SUUKAPPALE Ø1	BOQUILLA Ø1	BOQUILHA Ø 1	DYSE Ø1
607	2.23.16.905	1	TIIVISTERENGAS AN-5	JUNTA REDONDA AN-5	JUNTA REDONDA AN-5	RUNDPÄKNING AN-5
608	2.23.16.906	1	TIIVISTERENGAS AN-6	JUNTA REDONDA AN-6	JUNTA REDONDA AN-6	RUNDPÄKNING AN-6
609	2.23.16.930	1	TIIVISTERENGAS AN-30	JUNTA REDONDA AN-30	JUNTA REDONDA AN-30	RUNDPÄKNING AN-30
613	8.38.11.314	1	MANSETTIKAULUS	COLLARÍN RETEN	RETENTOR	MANSJETT
614	2.23.16.908	2	TIIVISTERENGAS AN-8	JUNTA REDONDA AN-8	JUNTA REDONDA AN-8	RUNDPÄKNING AN-8
616	2.23.16.914	1	TIIVISTERENGAS AN-14	JUNTA REDONDA AN-14	JUNTA REDONDA AN-14	RUNDPÄKNING AN-14
731	8.34.42.801.1	1	TAIVEOSA (LEVY)	CODILLO COMPLETO (DISCO)	COTOVELO COMPLETO (DISCO)	KOMPLETT VINKELSTYKKE (DISK)
853	8.38.11.806	1	VAROVENTTIILI	VÁLVULA SEGURIDAD	VÁLVULA SEGURANÇA	SIKKERHETSVENTIL
854	8.38.11.805	1	KAKSIOSAINEN LETKU	MANGUERA BICOMPONENTE	MANGUEIRA BICOMPONENTE	2-KOMPONENTS SLANGE
855	8.38.11.815	1	HAPPOLETKU	MANGUERA ÁCIDOS	MANGUEIRA ÁCIDOS	SLANGE FOR SYRER
858	8.38.11.828	1	PUTKI JA MUTTERIT	TUBO CON TUERCAS	TUBO COM PORCAS	RØR MED SKRUEER
859	8.38.11.803	1	SUUKAPPALEELLA VARUSTETTU TAIVEOSA	CODILLO CON BOQUILLA	COTOVELO COM BOQUILHA	VINKELSTYKKE MED DYSE
874	8.38.77.809	1	JATKE, 0,42 M.	ALARGADERA 0,42 M.	EXTENSÃO 0,42 M	FORLENGER 0,42 M
875	8.38.77.810	1	TAIPUVA PUTKI	TUBO FLEXIBLE	TUBO FLEXIVEL	FLEKSIBELT RØR
907	8.18.34.811	1	TIIVISTELLÄ VARUSTETTU SUODATIN	FILTRO CON JUNTAS	FILTRO COM JUNTAS	FILTER MED PÄKNINGER
908	8.18.34.801	1	KAHVA KOKONAIJUDESSAAN	MANETA COMPLETA	MANIPULO COMPLETO	KOMPLETT HÄNDTAK
910	8.18.34.900	1	TARVIKEKASSI	BOLSA ACCESORIOS	BOLSA ACESSÓRIOS	TILBEHØRSVESKE
988	8.28.84.601	1	SYLINTERI KOKONAIJUDESSAAN	CILINDRO COMPLETO	CAMARA PRESSÃO COMPLETA	KOMPLETT SYLINDER
1045	8.19.22.301	1	SÄILIÖ	DEPOSITO	DEPÓSITO	BEHOLDER
	8.19.22.200	1	OHJEVIHKO	HOJA INSTRUCCIONES	FOLHA INSTRUÇÕES	BRUKSANVISNING
	8.19.22.201	1	PAKKAUS	EMBALAJE	EMBALAGEM	EMBALLASJE

2

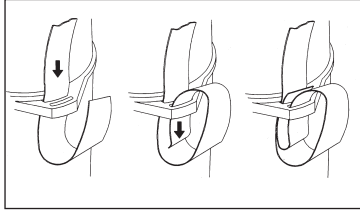

3



4

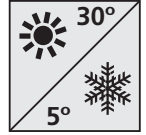

A sprayer especially developed to be used in construction work, of great versatility which can be employed in the following uses: shuttering-waterproofing-concrete hardener, descaling, fixing and marking, and maintenance of machinery and tools among others. Its especial design and manufacture with materials of maximum resistance, make of IRONSIDE 7 a sprayer valid for the most part of chemical products and in the above mentioned uses. A sprayer with a polypropylene (PP) tank and the absoluteness of joints in viton, ensuring the maximum warranty, safety and the greatest features.

This series of technical features make of IRONSIDE 7 the specialist sprayer in construction work.

Included in the series is:

- **Set of nozzles (adjustable conical, disc and fan).**

Adjustable conical: greater impregnation of the product, saving time and chemicals. Simple to clean and maintain.

Disc: specially developed to be used with shuttering products based on oils and/or vegetal emulsions, obtaining this way a better droplet atomization (finer spraying).

Fan: greater uniformity. Recommended specially for the most demanding pulverizations.

- **Two hoses (bi-component and acidic).**

Bi-component (shining): to be used with oils and fuels.

Acidic (grey colour); to be used for the greater part of acids used in construction work.

- **A 0.42 m extension**

So that the chemical products are able to be applied to greater heights.

- **A 0.25 m flexible tube**

So that parts of difficult access may be accessed more easily.

## SETTING UP & SPRAYING

- 1) Components Assembly. The greater part of the components are pre-assembled, leaving only the following steps: 1) Connect the hose to the handle and the lower part to the tank. 2) Screw the lance as well as the elbow bend to the handle. 3) Assemble the belt (see drawing detail).
- 2) Prior to the commencement of the treatment verify that all the elements are suitably screwed on with the objective of avoiding possible leaks of the chemical product to spray. Likewise check the correct operation of the safety valve, to ensure that it is not blocked.
- 3) A tank with a maximum load capacity of 5 litres. Tightly screw the complete chamber to the tank and pressurise the sprayer performing strokes (20 approx.). In the event that the maximum pressure is exceeded, the value will act as a safety element, releasing the excess pressure.
- 4) To commence the treatment, press the trigger handle and whilst spraying, compensate for the loss of pressure by further pumping.

## MAINTENANCE

- 1) After each use depressurize the sprayer and clean it with water.
- 2) In the event of obstruction of the nozzle, clean it with water and do not use metallic objects.
- 3) If the filter of the handle is clogged, disassemble it and clean with water.
- 4) In order to prolong the life of the joints, regularly apply with some drops of oil or grease in the moving parts.

## USES AND SECURITY REGULATIONS

- 1) Always respect the instructions and dosage, on the assembly labels, that the manufacturer recommends for the treatment product that you will be using.
- 2) In order to avoid any swallowing of the product, do not eat, drink or smoke whilst handling the treatments.
- 3) Do not use the spray on persons, animals, or electric installations.
- 4) Do not use the treatment when there is strong wind or extreme heat.
- 5) In the event of intoxication, see your doctor, taking the treatment product packaging with you.
- 6) Do not dump product or cleaning residues near water bodies, wells, etc..... that will be utilized for use by – human or animal consumption.
- 7) Utilize the suitable protection equipment, mask, goggles, gloves, shoes etc..... in order to avoid contact with the treatment products with the skin, mouth and eyes.
- 8) Read the instructions for the sprayer before its use. Do not modify the sprayer. Do not connect it to an external pressure source (manual use only). Do not obstruct or strike the safety valve. Do not use the sprayer if it is damaged, deformed or altered from its original shape. Store the sprayer protected from frost and fierce heat (between 5° and 30° C).

- 9) This sprayer has been designed to be used with specific products for construction and for the following applications: shuttering, waterproofing, concrete hardener, descaling, fixing and marking, machinery maintenance.
- 10) The air pressure may be a dangerous factor, utilise the sprayer with precaution.

## GUARANTEE

The guarantee has a period of validity of 3 years from the purchase date and includes coverage for all manufacture defects. The guarantee does not include cover for inappropriate uses, the wear and tear from use, modifications carried out by the user, or damages caused by negligence, carelessness or irrational use.

DE

1

Das außerordentlich vielseitige und spezifisch für die Baubranche entwickelte Gerät eignet sich für folgende Einsatzgebiete: U .a. Ausschalen-Imprägnieren-Kesselsteinentfernung- Betonabhärtung-Fixativ und Instandhaltung von Maschinen und Betriebsmitteln. Seine Spezialkonstruktion und die Herstellung unter Verwendung hochfester Werkstoffe machen IRONSIDE 7 zu einem für die meisten chemischen Stoffe geeigneten Gerät für die oben genannten Verwendungszwecke. Gerät mit Polypropylenbehälter und sämtlichen Dichtungen aus Viton. Dadurch werden ein Höchstmaß an Sicherheit und hohe Leistungsfähigkeit gewährleistet.

Alle diese technischen Merkmale machen IRONSIDE 7 zum Spezialzerstäuber für das Baugewerbe.

Serienmäßig ausgestattet mit:

- **Satz Düsen (Verstellbare Konusdüse, Kegeldüse und Fächerdüse).**

Verstellbare Konusdüse: intensivere Produktimprägnierung, Einsparung an Zeit und chemischen Stoffen. Problemlos zu reinigen und instand zu halten.

Kegeldüse: besonders entwickelt, um Ausschalmaterial (aus ölen und/oder pflanzliche Emulsionen) zu verwenden; erreichend ein besseres und feineres Sprühen des Tropfens.

Fächerdüse: Gleichmäßigere Verteilung. Besonders für anspruchsvollste Zerstäubungen zu empfehlen.

- **Zwei Schläuche (Bikomponentenschlauch und Säureschlauch).**

Bikomponentenschlauch (glänzend): für Öle und Kraftstoffe.

Säureschlauch (grau): für die meisten im Baugewerbe eingesetzten Säuren.

- **0,42 m lange Verlängerung.**

Zum Einsatz von Stoffen in größerer Höhe.

- **0,25 cm Schlauch.**

Für schwer zugängliche Stellen.

2

## INBETRIEBNAHME DES GERÄTS UND BEHANDLUNG

- 1) Entnehmen Sie der Verpackung zunächst sämtliche Bestandteile. Die meisten dieser Teile werden vormontiert angeliefert, so dass Sie nur noch folgende Schritte auszuführen haben: 1) Anschluss des Schlauchs an den Griff und an den unteren Teil des Behälters. 2) Festziehen der Lanze am Griffkrümmer. 3) Anbringen der Gurte (siehe Zeichnung).
- 2) Bevor Sie mit der Behandlung beginnen, überprüfen Sie alle Teile auf vorschriftmäßigen Sitz, damit kein Zerstäubungsmittel entweichen kann. Ferner sollten Sie das Sicherheitsventil auf einwandfreie Funktion überprüfen, um sicher zu gehen, dass es nicht blockiert ist.
- 3) Befüllen Sie nun den Behälter bis zu einem Höchststand von 5 Nutzlitern. Verschrauben Sie die komplette Kammer fest mit dem Behälter und bauen Sie den Gerätedruck durch Druckstöße (ca. 20) auf. Falls der Höchstdruck überschritten wird, fällt das Sicherheitsventil ein und setzt den Überdruck frei.
- 4) Beginnen Sie mit der Behandlung, indem Sie während des Gebrauchs den Griff betätigen. Druckverlust wird durch Handbetätigung der Kammer ausgeglichen.

3

## INSTANDHALTUNG

- 1) Lassen Sie den Gerätedruck nach dem Gebrauch abfallen und reinigen Sie das Gerät mit Wasser.
- 2) Verstopfte Düsen müssen mit Wasser, keinesfalls mit Metallgegenständen, gereinigt werden.
- 3) Bei verstopftem Grifffilter ist dieser auszubauen und mit Wasser zu reinigen.
- 4) Zum Verlängern der Lebensdauer der Dichtung befeuchten Sie die beweglichen Teile regelmäßig mit ein paar Tropfen Öl oder Fett.

4

## EINSATZ UND SICHERHEITSREGELN

- 1) Beachten Sie immer die Vorschriften und Mengenangaben des Herstellers des eingesetzten Chemieprodukts auf den Etiketten.

- 2) Um dem Verschlucken des Produktes vorzubeugen, darf während der Behandlung weder gegessen, noch getrunken noch geraucht werden.
- 3) Richten Sie den Zerstäuber weder auf Personen, noch auf Tiere noch auf Elektroanlagen.
- 4) Nehmen Sie bei starkem Wind oder starker Hitze keine Behandlungen vor.
- 5) Bei Vergiftungen, nehmen Sie ärztliche Hilfe in Anspruch. Legen Sie dem Arzt die Verpackung des Behandlungsproduktes vor.
- 6) Produkte dürfen weder in Wasserläufe, Gruben usw. gegossen werden, die für den Verbrauch durch Menschen oder Tiere vorgesehen sind.
- 7) Verwenden Sie eine geeignete Schutzausrüstung: Gesichtsmaske, Schutzbrille, Schutzhandschuhe, Schutzhuhwerk usw., um jede Berührung der Behandlungsprodukte mit Haut, Mund und Augen auszuschalten.
- 8) Lesen Sie die Anweisungen des Zerstäubers sorgfältig vor dem Gebrauch. Nehmen Sie keine Änderungen am Gerät vor. Schließen Sie das Gerät nicht an eine externe Druckversorgung an (zulässig ist nur Handeinsatz). Blockieren oder schlagen Sie nicht auf das Sicherheitsventil. Setzen Sie das Gerät nicht ein, wenn es beschädigt, verformt oder sonst wie gegenüber seiner ursprünglichen Beschaffenheit verändert ist. Bewahren Sie das Zerstäubungsgerät frostsicher und geschützt gegen hohe Wärmeeinstrahlung (5° bis 30° C) auf.
- 9) Dieses Spritzgerät wurde exklusiv hergestellt, um mit spezifischen Produkten des Baubereiches und um in den folgenden Anwendungen benutzt zu werden: ausschalen, Wasserdicht machen, Verdichtung des Betons, entkrusten, befestigen und markieren, Instandhaltung der Maschinen
- 10) Druckluft kann gefährlich sein. Bei der Benutzung des Gerätes ist daher Vorsicht geboten.

## GEWÄHRLEISTUNG

Die Garantiezeit beträgt ab dem Kaufdatum 3 Jahre und deckt alle Herstellungsfehler. Unsachgemäße Benutzung, natürlicher Verschleiß, vom Benutzer vorgenommene Änderungen oder fahrlässig verursachte Schäden oder irrationale Benutzung sind von der Garantie ausgeschlossen.

FR

1

Pulvérisateur spécialement conçu pour être utilisé dans la construction, d'une grande polyvalence, et entre autres pour décoffrer, imperméabiliser, désincruster des produits pour le béton, fixer et entretenir des outils. Son design spécial et sa fabrication avec des matériaux de résistance maximale, font du IRONSIDE 7 un pulvérisateur pour presque tous les produits chimiques utilisés comme indiqué précédemment. L'appareil muni d'un réservoir en polypropylène (PP) et de joints tous en Viton, assure les plus grandes garanties de sécurité et prestations.

Toutes ces caractéristiques techniques réunies font du IRONSIDE 7 le pulvérisateur spécialiste de la construction.

Ses accessoires en série:

- **Jeu de buses (à jet conique réglable, disque et éventail).**

À jet conique réglable: plus grande imprégnation du produit, gain de temps et économie chimique. Simple à nettoyer et à entretenir.

Disque: Buse disque pour décoffrage à base d'huiles végétales, émulsions et huiles émulsionnées (pulvérisation plus fine).

Éventail: plus grande uniformité. Spécialement recommandée pour des pulvérisations plus exigeantes.

- **Deux tuyaux (bicomposant et acides).**

Bicomposant (brillant) : pour être employé avec des huiles et des carburants.

Acides (couleur gris) : pour être employé avec de nombreux acides utilisés dans la construction.

- **Rallonge de 0,42 m.**

Pour permettre l'application de produits chimiques plus en hauteur.

- **Tuyau flexible de 0.25 m.**

Pour pouvoir atteindre des endroits à accès difficile.

2

## MISE EN MARCHÉ ET PULVÉRISATION

- 1) Pour l'assemblage des composants, la quasi-totalité des composants étant prémontée, il suffit de suivre les étapes suivantes: 1) Raccorder le tuyau à la manette et à la partie inférieure du réservoir. 2) Visser la lance et le coude à la manette. 3) Monter les courroies (voir schéma en détail).
- 2) Avant le début du traitement, vérifier que tous les éléments sont correctement vissés, afin d'éviter les éventuelles fuites du produit chimique à pulvériser. De même, vérifier le fonctionnement correct de la soupape de sécurité afin de s'assurer qu'elle n'est pas bloquée.
- 3) Pour remplir le réservoir d'une capacité maximale de 5 litres utiles, visser fortement la chambre complète au réservoir



et pressuriser l'appareil en donnant des coups de piston (environ 20). Si la pression maximale est dépassée, la soupape interviendra comme élément de sécurité en libérant l'excès de pression.

- 4) Pour commencer le traitement, appuyer sur la manette et, au fur et à mesure des utilisations, compenser la perte de pression en actionnant manuellement la chambre.

3

## ENTRETIEN

- 1) Après chaque utilisation, dépressuriser le pulvérisateur et le nettoyer à l'eau.
- 2) Si la buse est bouchée, la nettoyer à l'eau. Ne pas utiliser d'objets métalliques.
- 3) Si le filtre de la manette est bouché, le démonter et le nettoyer à l'eau.
- 4) Pour prolonger la durée de vie des joints, appliquer régulièrement quelques gouttes d'huile ou de graisse sur les parties mobiles.

4

## UTILISATIONS ET MESURES de SÉCURITÉ

- 1) Toujours respecter les prescriptions et les doses préconisées (sur les étiquettes des emballages) par le fabricant du produit de traitement utilisé.
- 2) Pour éviter toute ingestion du produit, ne pas manger, ni boire, ni fumer pendant la manipulation des produits de traitement.
- 3) Ne pas pulvériser sur les personnes, ni sur les animaux, ni sur les installations électriques.
- 4) S'abstenir de traiter par vent fort et forte chaleur.
- 5) En cas d'intoxication, veuillez consulter votre médecin muni de l'emballage du produit de traitement.
- 6) Ne pas jeter les résidus de produit ou d'entretien près des cours d'eau, puits, etc., susceptibles d'être utilisés pour la consommation humaine ou animale.
- 7) Utiliser un équipement de protection adéquat, masque, lunettes, gants, chaussures, etc. pour éviter le contact des produits de traitement avec la peau, la bouche et les yeux.
- 8) Lire les instructions du pulvérisateur avant son utilisation. Ne pas modifier l'appareil. Ne pas le brancher à une source externe de pression (l'utilisation est uniquement manuelle). Ne pas bloquer la soupape de sécurité ni la heurter. Ne pas utiliser l'appareil s'il est endommagé, déformé ou si sa forme initiale est détériorée. Stocker le pulvérisateur à l'abri, pour éviter les gelées et la forte chaleur (entre 5° et 30° C).
- 9) Ce pulvérisateur a été exclusivement désigné pour son utilisation avec de produits spécifiques de la construction et dans les applications suivantes: décoffrer, imperméabiliser, produits pour le béton, désincruster, fixateurs et marqueurs, entretien de la machinerie.
- 10) L'air sous pression peut être un élément dangereux, utiliser le pulvérisateur avec précaution.

## GARANTIE

La garantie est valable 3 ans depuis la date d'achat et couvre tous les défauts de fabrication. La garantie ne couvre pas les utilisations anormales, l'usure de l'appareil, les modifications effectuées par l'utilisateur, ou les dommages causés par négligence, imprudence ou emploi non rationnel.

NL

1

Speciaal voor de bouw ontwikkelde, veelzijdige drukspuit die voor de volgende toepassingen gebruikt kan worden: sproeien van losmiddel op bekistingen, waterdicht maken, beton behandelen, gevel reinigen, fixeren, markeren, onderhoud van machines en werktuigen. Het speciale ontwerp en het gebruik van zeer duurzame materialen, zorgen ervoor dat de IRONSIDE 7 geschikt is voor de meeste chemische producten die in de hierboven vermelde toepassingen gebruikt worden. De drukspuit heeft een polypropyleen (PP) reservoir en viton pakkingen. Dit geeft maximale garantie, veiligheid en de beste prestaties.

Deze eigenschappen maken de IRONSIDE 7 drukspuiten bij uitstek geschikt voor de bouw.

Ze omvatten standaard:

- **Een set mondstukken (regelbaar conisch mondstuk, ring en sproeistuk).**

Regelbaar conisch mondstuk: betere impregnatie van het product, terwijl u tijd en chemicaliën bespaart. Gemakkelijk te reinigen en te onderhouden.

Ring: speciaal ontworpen om gebruikt te worden met ontkistingsmiddelen op basis van olie en/of plantaardige emulsies om zo een betere druppelverstuiving te verkrijgen (fijnere verstuiving).

Sproeier: voor een uniforme verdeling. Speciaal aanbevolen voor de meest veeleisende verstuivertoepassingen.

**- Twee slangen (voor oplossingen en zuren).**

Oplossingen (glanzend): voor gebruik met oliën en brandstoffen.

Zuren (grijze): voor gebruik met de meeste zuren die in de bouw gebruikt worden.

**- Verlengstuk van 0,42 m.**

Om chemische producten op een grotere hoogte te kunnen aanbrengen.

**- Flexibele leiding van 0,25 m.**

Om ook moeilijk toegankelijke plaatsen te kunnen behandelen.

2

## INGEBRUIKNEMING

- 1) Assemblage van de onderdelen. De meeste onderdelen zijn voorgemonteerd. Alleen de volgende bewerkingen zijn nog nodig: 1) Bevestig de slang aan de handgreep en aan de onderkant van het reservoir. 2) Draai de lans en de elleboog op de greep. 3) Bevestig de riemen (zie detail op tekening).
- 2) Voor u begint te werken, moet u nogmaals controleren of alle onderdelen goed vastgemaakt zijn om mogelijke lekken van het te verstuiven chemisch product te vermijden. Controleer ook of het veiligheidsventiel goed werkt en niet geblokkeerd is.
- 3) Het reservoir heeft een nuttige inhoud van 5 liter. Draai de kamer goed vast op het reservoir en breng het apparaat onder druk door middel van pompbewegingen (circa 20.). Als de maximumdruk overschreden wordt, maak dan gebruik van het veiligheidsventiel om het teveel aan druk te laten ontsnappen.
- 4) Begin met spuiten door de greep in te drukken. Tijdens het spuiten kunt u het reservoir op druk houden door extra te pompen.

3

## ONDERHOUD

- 1) Na elk gebruik de druk uit het reservoir laten ontsnappen en het apparaat met water reinigen.
- 2) Als het mondstuk verstopt zit, dit met water reinigen. Gebruik geen metalen voorwerpen.
- 3) Als de filter van de greep verstopt is, deze demonteren en met water reinigen.
- 4) Om de levensduur van de pakkingen te verlengen, geregeld een paar druppels olie of vet op de bewegende delen aanbrengen.

4

## HET GEBRUIK EN DE VEILIGHEIDNORMEN

- 1) Respecteer steeds de voorschriften en de hoeveelheden die vermeld staan op de etiketten van de verpakkingen en die aanbevolen worden door de fabrikant van het product dat u gaat gebruiken.
- 2) Eet, drink of rook niet tijdens het spuiten om te voorkomen dat u chemicaliën binnenkrijgt.
- 3) Niet spuiten op personen, dieren of elektrische installaties.
- 4) Niet gebruiken bij sterke wind of bij grote hitte.
- 5) In geval van vergiftiging uw arts raadplegen en hem de verpakking tonen van het product waarmee u gewerkt heeft.
- 6) De resten van het product of van de reiniging niet weggieten in de buurt van sloten, meertjes, putten, enz. die gebruikt worden voor menselijke of dierlijke consumptie.
- 7) Gebruik een adequate beschermuitrusting, masker, veiligheidsbril, schoenen enz. om contact van de behandelingsproducten met de huid, de mond en de ogen te vermijden.
- 8) Lees de verstuivingsinstructies voor het gebruik. De drukspuit niet wijzigen of aanpassen. Niet aansluiten op een externe drukbron. Alleen met de hand pompen. Het veiligheidsventiel niet blokkeren en er niet op slaan. Het apparaat niet gebruiken als het beschadigd, vervormd is of als zijn oorspronkelijke vorm gewijzigd werd. Bewaar de drukspuit binnen om vorst of hitte te vermijden (tussen 5° en 30 °C).
- 9) Deze drukspuit is exclusief ontworpen voor het gebruik van specifieke producten voor de bouw en voor de volgende toepassingen: ontkisten (besproeien van bekistingen met losmiddel), waterdicht maken, beton verharderen, gevelreiniging, fixeren, markeren, onderhoud van machines en werktuigen.
- 10) Perslucht kan gevaarlijk zijn. Gebruik de drukspuit dus voorzichtig.

## GARANTIE

De garantie geldt vanaf de datum van aankoop voor een periode van 3 jaar en dekt alle fabricatiefouten. De garantie dekt geen fouten door een verkeerd gebruik, slijtage door een normaal gebruik, wijzigingen aangebracht door de gebruiker of schade veroorzaakt door nalatigheid, onvoorzichtigheid of door een onredelijk gebruik.

Tryckspruta, speciellt framtagen för att användas inom byggbranschen, som är mycket mångsidig och har följande användningsområden: strippning - vattentätning - borttagning av beläggning - hårdning av betong - fixering och underhåll av maskiner och verktyg med mera. Dess speciella design och framställning med höghållfasta material gör IRONSIDE 7 till en tryckspruta som fungerar för de allra flesta kemiska produkter och för tidigare nämnda användningsområden. En apparat med en behållare av polypropen (PP) och alla packningar av viton, vilket garanterar maximal säkerhet, trygghet och högsta prestanda.

Denna lista med tekniska funktioner gör trycksprutan IRONSIDE 7 till en konstruktionsspecialist.

Inkluderar som standard:

- **Munstyckssats (konisk justerbar, disk och fläkt).**

Konisk justerbar: större genomdränkning av produkten vilket sparar tid och kemikalier. Lätt att rengöra och underhålla.

Disk: speciellt utvecklad för användning av oljebaserade släppmedel och/eller vegetabiliska emulsioner som ger större finfördelning av dropparna (tunnare sprej).

Fläkt: större enhetlighet. Rekommenderas speciellt för mer krävande sprejning.

- **Två slangar (tvåkomponent och syror).**

Tvåkomponent (blank): används för oljor och bränslen.

Syror (grå): används för de flesta syror som används vid konstruktioner.

- **Förlängning på 0,42 m.**

För att kunna tillsätta kemikalierna på högre höjd.

- **Böjligt rör på 0,25 m.**

För att nå svåråtkomliga delar.

## START OCH SPREJNING

- 1) Montering av komponenterna. De flesta komponenterna är förmonterade, vilket innebär att endast följande steg ska tas: 1) Koppla fast slangen till handtaget och nedre delen av behållaren. 2) Skruva fast slangmunstycket och knäroret på handtaget. 3) Montera remmarna (se detaljritning).
- 2) Innan behandlingen påbörjas kontrollera att alla objekt är korrekt fastskruvade för att förhindra läckage av de kemikalier som ska sprejas. Kontrollera även att säkerhetsventilen inte är blockerad och att den fungerar korrekt.
- 3) Behållaren har kapacitet att fyllas med max 5 liter för användning. Skruva fast den kompletta kammaren på behållaren och trycksätt apparaten genom att pumpa (ca 20 gånger). Om maximalt tryck överskrids aktiveras säkerhetsventilen och släpper ut övertrycket.
- 4) För att starta behandlingen tryck in handtaget och under användningen kompenseras tryckförlusten genom manuell drift av kammaren.

## UNDERHÅLL

- 1) Efter varje användning ska trycksprutan tryckavlastas och rengöras med vatten.
- 2) Om munstycket är igensatt ska det rengöras med vatten. Använd inte metallföremål.
- 3) Om filtret i handtaget täpps igen, ta bort det och rengör det med vatten.
- 4) För att förlänga packningarnas livslängd tillsätt regelbundet ett par droppar olja eller fett på de rörliga delarna.

## ANVÄNDNING OCH SÄKERHETSNORMER

- 1) Följ alltid de instruktioner och doseringar som rekommenderas av tillverkaren och som finns angivna på etiketterna på den produkt som ska användas.
- 2) För att undvika intag av produkten ska du inte äta, dricka eller röka under pågående behandling.
- 3) Spreja inte på människor, djur eller elinstallationer.
- 4) Genomför inte behandlingen vid stark vind eller hög värme.
- 5) Vid förgiftning kontakta läkare och visa upp produktens förpackning.
- 6) Häll inte avfall eller rengöringsmedel i närheten av vattendrag, brunnar etc som ska användas i livsmedel eller foder.
- 7) Använd lämplig skyddsutrustning, mask, skyddsglasögon, handskar etc för att undvika att produkterna kommer i kontakt med hud, mun och ögon.
- 8) Läs instruktionerna innan användning. Apparaten får inte modifieras. Anslut inte till en extern tryckkälla (endast manuell användning). Säkerhetsventilen får inte blockeras eller ta emot slag. Använd inte om apparatens ursprungliga utformning har skadats, deformerats eller ändrats. Förvara trycksprutan på en skyddad plats för att undvika frost och stark värme (mellan 5 och 30 °C).

- 9) Denna tryckspruta är exklusivt utformad för användning med produkter som är specifika för byggbranschen och för följande tillämpningar: strippning, vattentätning, härdning av betong, borttagning av beläggningar, fixering och markörer, maskinunderhåll.
- 10) Tryckluften kan innebära fara och trycksprutan ska användas med försiktighet.

## GARANTI

Garantin gäller under en treårsperiod från inköpsdatumet och omfattar alla fabrikationsfel. Garantin täcker inte felaktig användning, slitage från användningen, modifieringar som har gjorts av användaren eller skador orsakade av vårdslöshet, oaktamhet eller oförnuftig användning.

## FI

1

Erityisesti rakennusalalla käytettäväksi suunniteltu, monipuolinen sumutin, jota voi käyttää mm. seuraaviin tarkoituksiin: kuorinta ja eristäminen, kalkinpoisto, betonin kovettaminen, kiinnittäminen sekä koneiden ja työkalujen huolto. IRONSIDE 7:n suunnittelu ja sen erittäin kestävä valmistusaineet tekevät siitä sumuttimen, joka soveltuu käytettäväksi useimpien kemikaalien kanssa edellä mainittuihin tarkoituksiin. Laitteen polypropeenisiäiliö (PP) ja sen Viton-liitokset takaavat parhaan mahdollisen turvallisuuden ja ominaisuudet.

IRONSIDE 7:n tekniset ominaisuudet tekevät siitä rakennusalan erikoissumuttimen.

Tämän sarjan laitteisiin sisältyvät seuraavat osat:

### - Suokappalepakkaus (säädettyävä kartio, levy ja puhallin).

Säädettyävä kartio: sumutettavan aineen nopeampi imeytyminen, jolloin ajan lisäksi myös itse ainetta säästyy. Helppo puhdistaa ja huoltaa.

Levy: suunniteltu erityisesti käytettäväksi muottiöljyjen ja/tai kasvipohjaisten emulsioiden kanssa; tekee pisaroista hienojakoisempia (eli ruiskutuksesta tarkempaa).

Puhallin: tasaisempi lopputulos. Suositellaan erityisesti vaativampiin ruiskutustöihin.

### - Kaksi letkua (kaksiosainen letku ja happoletku).

Kaksiosainen letku (kiiltävä): käytettäväksi öljyjen ja polttoaineiden kanssa.

Happoletku (harmaa): käytettäväksi useimpien rakennusteollisuuden happojen kanssa.

### - 0,42 m:n jatke.

Kemiallisten aineiden ruiskuttamiseen korkeammalle.

### - 0,25 m:n taipuva putki.

Hankalasti saavutettavissa oleviin paikkoihin.

2

## KÄYTTÖÖNOTTO JA SUMUTUS

- 1) Osien kokoaminen. Lähes kaikki osat on esiasennettu, joten kokoamiseen tarvitaan vain seuraavat vaiheet: 1) Kiinnitä letku kahvaan ja säiliön alaosaan. 2) Ruuvaa sumutinputki ja taiveosa kahvaan. 3) Kiinnitä hihna (ks. piirrosta).
- 2) Varmista ennen käsittelyn aloittamista, että kaikki tarvittavat osat on ruvattu tiiviisti paikoilleen, jottei suihkutettavaa ainetta pääsisi vuotamaan suihkutuksen aikana. Varmista myös, että varoventtiili toimii oikein, jottei se jumituisi.
- 3) Säiliön enimmäiskapasiteetti on 5 litraa. Kierrä kammio kokonaisuudessaan tiiviisti kiinni säiliöön ja paineista säiliö vedoin (n. 20). Jos enimmäispaine ylittyy, venttiili toimii turvajärjestelmänä ja laskee ylimääräisen paineen pois.
- 4) Aloita käsittely painamalla kahvaa ja kompensoi käytön aikana paineen väheneminen pumppaamalla manuaalisesti.

3

## YLLÄPITO

- 1) Poista laitteesta aina käytön jälkeen paine ja pese laite vedellä.
- 2) Jos suokappale menee tukkoon, pese se vedellä. Älä käytä metalliesineitä.
- 3) Jos kahvan suodatin tukkeutuu, pura se ja pese se vedellä.
- 4) Jotta liitokset kestäisivät mahdollisimman pitkään, lisää liikkuviin osiin säännöllisin väliajoin muutama tippa öljyä tai rasvaa.

4

## TURVALLISUUSOHJEET

- 1) Noudata aina sumutettavan aineen valmistajan pakkauksiin merkitsemiä vaatimuksia ja annosteluja.
- 2) Älä syö, juo äläkä tupakoi kemiallisten aineiden käsittelyn aikana, jotta voisit varmistaa, ettei niela ainetta vahingossa.
- 3) Älä sumuta aineita ihmisiin, eläimiin tai sähkölaitteisiin.
- 4) Älä käytä laitetta kovassa tuulessa tai kovassa kuumuudessa.
- 5) Ota myrkytystapauksissa välittömästi yhteyttä lääkäriin ja toimita lääkärille sumutettavan aineen tuotepakkaus.

- 6) Älä hävitä sumutettavan aineen tai puhdistusaineen jäämiä vesistöjen tuntumaan tai kaivojen tai muiden sellaisten kohteiden lähetyville, joista ihmiset tai eläimet voivat hankkia ravintoa.
- 7) Käytä riittäviä suojavarusteita, maskia, suojalaseja, käsineitä, turvajalkineita jne., jotta sumutettavaa ainetta ei pääsisi iholle, suuhun tai silmiin.
- 8) Lue sumuttimen käyttöohjeet ennen käyttöä. Älä muuntele laitetta. Älä kytke laitteeseen ulkoista painelaitetta (vain manuaalinen käyttö on sallittu). Älä tuki älläkö kolhi varoventtiiliä. Älä käytä laitetta, jos se on vaurioitunut, epämuodostunut tai muulla tavoin muuttunut alkuperäisestä muodostaan. Säilytä sumutin suojassa pakkaselta ja helteeltä (5–30 °C:n lämpötilassa).
- 9) Tämä sumutin on tarkoitettu käytettäväksi ainoastaan tiettyjen rakennusteollisuudessa käytettyjen aineiden kanssa seuraaviin tarkoituksiin: kuorinta, eristäminen, betonin kovettaminen, kalkinpoisto, kiinnittäminen, merkintä ja koneiden huolto.
- 10) Paineilma voi olla vaarallista, joten käytä sumutinta varoen.

## TAKUU

Laitteen takuu on voimassa 3 vuotta ostopäivästä alkaen ja kattaa kaikki valmistusvirheet. Takuu ei kata vääränlaista käyttöä, käytöstä aiheutuvaa kulumista, käyttäjän tekemiä muutoksia eikä laiminlyönneistä, huolimattomuudesta tai vääränlaisesta käytöstä aiheutuvia vahinkoja.

## ES

1

Pulverizador especialmente desarrollado para ser utilizado en la construcción, de gran versatilidad pudiendo ser empleado en los siguientes usos: desencofrar-impermeabilizar, desincrustar-curado de hormigón-fijador y mantenimiento de maquinaria y herramienta entre otros. Su especial diseño y fabricación con materiales de máxima resistencia, hacen del IRONSIDE 7 un pulverizador válido para la mayor parte de los productos químicos en los usos anteriormente indicados. Aparato con depósito en polipropileno (PP) y la totalidad de juntas en viton, garantizando la máxima garantía, seguridad y las más altas prestaciones.

Toda esta serie de características técnicas hacen del IRONSIDE 7 el pulverizador especialista de la construcción.

Lleva incluido de serie:

- **Juego de boquillas (cónica regulable, disco y abanico).**

Cónica regulable: mayor impregnación de producto, ahorro de tiempo y químico. Sencilla de limpiar y mantener.

Disco: especialmente desarrollada para ser empleada con desencofrantes en base a aceites y/o emulsiones vegetales, obteniendo mayor atomización de gota (pulverización más fina).

Abanico: mayor uniformidad. Especialmente recomendada para pulverizaciones más exigentes.

- **Dos mangueras (bicomponente y ácidos).**

Bicomponente (brillante): para ser empleada con aceites y carburantes.

Ácidos (color gris): para ser empleada con la mayor parte de ácidos utilizados en la construcción.

- **Alargadera de 0,42 m.**

Para poder aplicar los productos químicos a una mayor altura.

- **Tubo flexible de 0,25 m.**

Para poder acceder a partes de difícil acceso.

2

## PUESTA EN MARCHA Y PULVERIZACIÓN

- 1) Ensamblaje de los componentes. La mayor parte de los componentes están pre-montados, quedando únicamente los siguientes pasos: 1) Acoplar la manguera a la maneta y a la parte inferior del depósito. 2) Roscar la lanza más el codillo a la maneta. 3) Montar correas (ver detalle dibujo).
- 2) Previamente al comienzo del tratamiento verificar que todos los elementos estén adecuadamente roscados con objeto de evitar posibles fugas del producto químico a pulverizar. Asimismo comprobar el correcto funcionamiento de la válvula de seguridad, para garantizar que no esté bloqueada.
- 3) Llenado del depósito con una capacidad máxima de 5 litros útiles. Enrosque la cámara completa fuertemente al depósito y presurice el aparato dando emboladas (20 aprox.). En caso que se supere la presión máxima, actuará la válvula como elemento de seguridad, liberando el exceso de presión.
- 4) Para comenzar el tratamiento pulsar la maneta y a medida que se va utilizando, compensar la pérdida de presión mediante el accionamiento manual de la cámara.

3

## MANTENIMIENTO

- 1) Después de cada utilización despresurice el pulverizador y límpielo con agua.

- 2) En caso de obstrucción de la boquilla, límpiela con agua y no utilice objetos metálicos.
- 3) Si el filtro de la maneta se tapona, desmóntelo y límpielo con agua.
- 4) Para prolongar la duración de la vida de las juntas, aplique regularmente unas gotas de aceite o grasa en las partes en movimiento.

## 4 USOS Y NORMAS DE SEGURIDAD

- 1) Respete siempre las prescripciones y las dosis que, en las etiquetas de los embalajes, recomiende el fabricante del producto de tratamiento que va a utilizar.
- 2) Para evitar toda ingestión del producto, no coma, beba ni fume durante la manipulación de los tratamientos.
- 3) No pulverice sobre las personas, animales, ni instalaciones eléctricas.
- 4) No trate con fuerte viento o calor.
- 5) En caso de intoxicación, consulte con su médico, aportándole el embalaje del producto del tratamiento.
- 6) No vierta los residuos de producto o limpieza cerca de cursos de agua, pozos, etc que vayan a ser utilizados para uso-consumo humano o animal.
- 7) Utilice un equipo de protección adecuado, máscara, gafas, guantes, calzado, etc. para evitar el contacto de los productos de tratamiento con la piel, boca y ojos.
- 8) Leer las instrucciones del pulverizador antes de su uso. No modificar el aparato. No conectar a una fuente externa de presión (únicamente uso manual). No bloquear o golpear la válvula de seguridad. No utilizar el aparato si está dañado, deformado o alterada su forma inicial. Almacene el pulverizador al abrigo, para evitar heladas y fuerte calor (entre 5º y 30 ºC).
- 9) Este pulverizador ha sido exclusivamente diseñado para ser empleado con productos específicos de la construcción y en las siguientes aplicaciones: desencofrar, impermeabilizar, curado de hormigón, desincrustar, fijadores y marcadores, mantenimiento de maquinaria.
- 10) El aire a presión puede ser un elemento peligroso, utilizar el pulverizador con precaución.

## GARANTÍA

La garantía tiene un periodo de validez de 3 años desde la fecha de compra y cubre todos los defectos de fabricación. La garantía no cubre utilizaciones indebidas, el desgaste propio del uso, modificaciones realizadas por el usuario, o daños causados por negligencia, imprudencia o empleo no racional.

PT

1

Pulverizador especialmente desenvolvido para utilização na construção. De grande versatilidade, podendo ser utilizado nos seguintes usos: desencofrar–impermeabilizar –desincrustar–cura de betão– fixador e manutenção de maquinaria industrial entre outros. Seu especial desenho e fabricação com materiais da máxima resistência, fazem do IRONSIDE 7 um pulverizador válido para a maior parte dos produtos químicos na utilização indicada anteriormente. Aparelho com depósito polipropileno (PP) e a totalidade das juntas em viton, garantem a máxima garantia, segurança e as mais altas prestações.

Toda esta série de características técnicas fazem do IRONSIDE 7 o pulverizador especialista da construção.

Leva incluído de série:

- **Jogo de boquilhas (cónica regulável, disco e leque).**

Cónica regulável: maior impregnação do produto, poupança de tempo e economia de químico. Simples de limpar e de manutenção.

Disco : especialmente desenvolvida para ser utilizada com descofrantes em base de óleos e/ou emulsões vegetais, obtendo maior atomização de gota (pulverização mais fina) .

Leque : maior uniformidade. Especialmente recomendada para pulverizações mais exigentes.

- **Dois mangueiras (bicomponente e ácidos).**

Bicomponente (brilhante) : para ser utilizada com óleos e carburantes.

Ácidos (cor cinza) : para ser utilizada com a maior parte de ácidos utilizados na construção.

- **Extensão de 0,42 m.**

Para poder aplicar os produtos químicos a uma altura maior.

- **Tubo flexível de 0,25 m.**

Para poder aceder a partes de difícil acesso.

## INSTRUÇÕES DE UTILIZAÇÃO E PULVERIZAÇÃO

- 1) Montagem dos componentes. A maior parte dos componentes estão pré montados, resta unicamente fazer o seguinte:
  - 1) Enroscar a mangueira ao manipulo e à parte inferior do depósito. 2) Enroscar o cotovelinho à lança e esta ao manipulo. 3) Montar as correias (ver detalhe desenho)
- 2) Antes de começar o tratamento, verificar se todos os elementos estão adequadamente bem apertados, afim de evitar possíveis fugas do produto químico a pulverizar. Comprovar o correcto funcionamento da válvula de segurança, para garantir que esta não está bloqueada.
- 3) Encher o depósito até à capacidade máxima de 5 litros úteis. Enrosque a camara completa fortemente ao depósito e pressurize o aparelho dando emboladas (20 aprox.). No caso que supere a pressão máxima, a válvula actuará como elemento de segurança, libertando o excesso de pressão.
- 4) Para começar o tratamento, carregar no manipulo. Durante a utilização o pulverizador vai perdendo pressão, compensar a pressão com mais emboladas.

## MANUTENÇÃO

- 1) Depois de cada utilização despressurize o pulverizador (através da válvula) e lave-o com água.
- 2) Em caso de obstrução da boquilha, lave-a a com água e nunca utilize objectos metálicos.
- 3) Se os orifícios do filtro do manipulo estiver tapados, lave-o com água.
- 4) Para prolongar a duração de vida das juntas, aplique regularmente umas gotas de óleo ou massa lubrificante nas partes em movimento.

## UTILIZAÇÃO E NORMAS DE SEGURANÇA

- 1) Respeite sempre as prescrições e as doses dos rótulos das embalagens, recomendadas pelo fabricante do produto de tratamento que vai utilizar.
- 2) Para evitar ingestão do produto, não coma, não beba e nem fume durante a manipulação dos tratamentos.
- 3) Não pulverize sobre as pessoas, animais ou instalações eléctricas.
- 4) Não faça tratamentos com vento forte ou temperaturas elevadas.
- 5) Em caso de intoxicação, consulte um médico, levando consigo o rótulo da embalagem do produto que aplicou.
- 6) Não verta os resíduos do produto ou da limpeza perto de riachos, poços, etc. que possam ser utilizados para consumo humano ou animal.
- 7) Utilize um equipamento adequado, máscara, óculos, luvas, calçado próprio, etc. para evitar o contacto dos produtos de tratamento com a pele, boca ou olhos.
- 8) Leia as instruções do pulverizador antes da utilização. Não modificar o aparelho. Não ligar a nenhuma fonte externa de pressão (unicamente uso manual). Não bloquear ou partir a válvula de segurança. Não utilizar o pulverizador se tiver danificado, deformado ou alterada a sua forma inicial. Armazene o pulverizador num abrigo, para protege-lo de geadas ou forte calor (entre 5° e 30°C).
- 9) Este pulverizador foi exclusivamente desenhado para ser utilizado com produtos específicos da construção e nas seguintes aplicações: descofrar, impermeabilizar, cura de betão, desincrustar, fixadores e marcadores, manutenção de maquinaria.
- 10) O ar em pressão pode ser um elemento perigoso, utilizar o pulverizador com precaução.

## GARANTIA

A garantia tem um período de 3 anos depois da data da compra e cobre todos os defeitos de fabrico. A garantia não cobre utilizações indevidas, o desgaste próprio do uso, modificações feitas pelo o utilizador ou danos causados por negligência, imprudência ou utilização irracional.

Sprøyteapparat spesielt utviklet for bruk i byggebransjen. Svært allsidig, kan brukes på følgende områder: støpeforming-impregnering, fjerning av inkrustasjoner-herding av sement-bindemidler og vedlikehold av maskineri og verktøy for å nevne noen. Den spesielle designen og produksjonen med materialer med maksimal bestandighet gjør sprøyteapparatet IRONSIDE 7 til et egnet sprøyteapparat for de fleste kjemiske produktene for bruksområdene nevnt ovenfor. Apparat med beholder av polypropylen (PP) og alle pakninger av viton som gir maksimal garanti, sikkerhet og de høyeste prestasjoner.

Alle de tekniske egenskapene gjør IRONSIDE 7 til det spesialiserte sprøyteapparatet i byggebransjen.

Som standard inkluderes:

**- Sett med dyser (regulerbar konisk, disk og flat dyse).**

Regulerbar konisk dyse: Bedre impregnering av produktet, sparer tid og kjemikalier. Lett å rengjøre og vedlikeholde.

Disk-dyse: Spesielt utviklet til å brukes med støpeformprodukter basert på oljer og/eller vegetabiliske emulsjoner for å oppnå bedre atomisering av dråpen (finere forstøvning).

Flat dyse: Bedre fordeling. Spesielt anbefalt for de mest krevende forstøvnings.

**- To slanger (2-komponents og syreslange).**

2-komponents (skinnende): Skal brukes til oljer og drivstoff.

Syrer (grå farge): Skal brukes til flesteparten av syrer som brukes i byggebransjen.

**- Forlenger på 0,42 m.**

For å kunne påføre kjemiske produkter i en høyere høyde.

**- Fleksibelt rør på 0,25 m.**

For å få tilgang til deler med vanskelig tilgjengelighet.

## 2 I GANGSETTING OG SPRAYING

- 1) Montering av komponentene. Flesteparten av komponentene er montert på forhånd, men de følgende trinnene gjenstår:  
1) Koble slangen til håndtaket og til beholderens uttak nederst. 2) Skru sprøyterøret og vinkelstykket på håndtaket. 3) Feste belter (se tegning for detaljer).
- 2) Før behandlingen starter, kontroller at alle elementene er riktig fastskrudd for å hindre lekkasjer av det kjemiske produktet som skal forstøves. Kontroller på samme måte at sikkerhetsventilen fungerer slik den skal for å garantere at den ikke er blokkert.
- 3) Påfylling av beholderen med en maksimal brukskapasitet på 5 liter. Skru det komplette kammeret på beholderen, og sett trykk i apparatet ved å pumpe (ca. 20 ganger). Dersom maksimalt trykk overstiges, vil ventilen fungere som sikkerhetselement ved å slippe ut overskytende trykk.
- 4) For å begynne behandlingen trykk ned håndtaket, og, etter hvert som du bruker apparatet, kompenseres trykketapet ved manuell pumping av kammeret.

## 3 VEDLIKEHOLD

- 1) Etter bruk skal sprøyteapparatet gjøres fritt for trykk og vaskes med vann.
- 2) I tilfelle dysen obstrueres, vask det med vann uten bruk av metallgjenstander.
- 3) Hvis filteret i håndtaket blokkeres, demonter og vask det med vann.
- 4) For å forlenge varigheten til pakningenes levetid bruk noen dråper olje eller fett på bevegelige deler.

## 4 BRUKSOMRÅDE OG SIKKERHETSREGLER

- 1) Overhold alltid forskriftene og dosene som produktets produsent anbefaler på etikettene på emballasjen for behandlingen som skal utføres.
- 2) For å unngå alt inntak av produktet må du ikke spise, drikke eller røyke under manipulering av behandlingene.
- 3) Sprøyt ikke på personer, dyr eller elektriske installasjoner.
- 4) Utfør ikke behandling med sterk vind eller varme.
- 5) I tilfelle forgiftning oppsøk lege. Husk å ha med emballasjen til produktet som brukes til behandlingen.
- 6) Tøm ikke rester av produktet, eller rengjør i nærheten av vannkilder, brønner, osv. som brukes av mennesker eller dyr.
- 7) Bruk egnet verneutstyr, maske, briller, hansker, sko, osv. for å forhindre hud-, munn- og øyekontakt med behandlingsproduktene.
- 8) Les bruksanvisningen til sprøyteapparatet før bruk. Utfør ingen endringer på apparatet. Må ikke kobles til ekstern trykkilde (utelukkende manuell bruk). Sikkerhetsventilen må ikke blokkeres eller utsettes for støt. Hvis apparatet er ødelagt, deformert eller endret i forhold til opprinnelig stand, skal det ikke brukes. Sprøyteapparatet skal oppbevares beskyttet mot frost og varme (mellom 5° og 30 °C).
- 9) Dette sprøyteapparatet er utelukkende utviklet for bruk med spesifikke produkter i byggebransjen innenfor følgende bruksområder: støping, impregnering, betongherding, fjerning av inkrustasjoner, bindemidler og merking, vedlikehold av maskineri.
- 10) Trykkluft kan være et fareelement, derfor skal sprøyteapparatet brukes med forsiktighet.

## GARANTI

Garantien er gyldig i en periode på 3 år fra kjøpsdato, og den dekker alle fabrikkfeil. Garantien dekker ikke feil bruk, slitasje som følge av bruk, endringer utført av brukeren, eller skader forårsaket av uaktsomhet, uforsiktig eller urimelig bruk.



**Alternative applications • Alternatives Zubehör •  
 Alternatives de application • Alternatieve toepassingen •  
 Alternativ tillämpning • Käyttötavat • Alternativas de aplicación •  
 Alternativas de aplicação • Alternativer for påføring:**

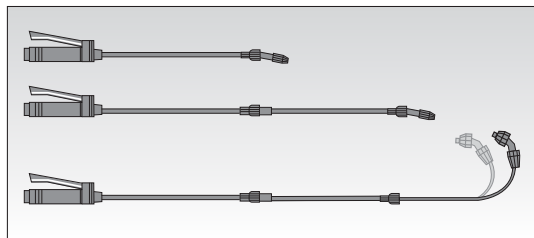

Flexible tube  
 Schlauch  
 Tuyau flexible  
 Flexibele leiding  
 Böjligt rör  
 Taipuva putki  
 Tubo flexível  
 Tubo flexível  
 Fleksibelt rør

0,25 m

Extension  
 Verlängerung  
 Rallonge  
 Verlengstuk  
 Förlängning  
 Jatke  
 Alargadera  
 Extensão  
 Forlenger

0,42 m

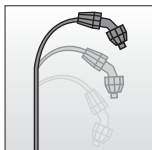

**Nozzles • Düsen • Buses • Mondstukken • Munstycken • Suukappaleet • Boquillas •  
 Boquilhas • Dyser**

Adjustable conical • Verstellbare  
 Conique réglable • Regelbaar conisch mondstuk  
 Konisk justerbar • Säädettävä kartio  
 Cónica regulable • Cónica regulável  
 Regulierbar konisk dyse

Disc • Ring  
 Disque • Disco  
 Disk • Levy  
 Disco • Disco  
 Disk-dyse

Flat fan • Fächerdüse  
 Eventail • Sproeier  
 Fläkt • Puhallin  
 Abanico • Leque  
 Flat dyse

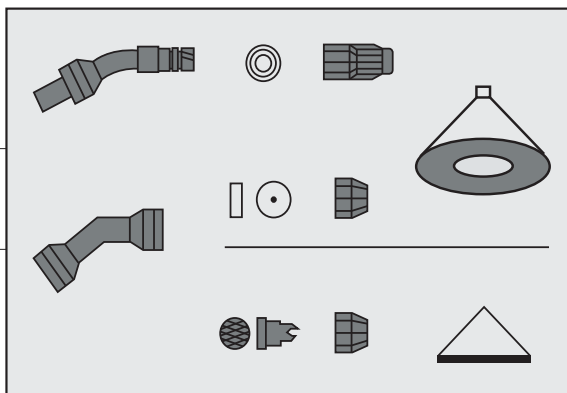

**Bi-component Hose • Bikomponentenschlauch  
 Tuyau bicomposant • Slang voor oplossingen  
 Slang tvåkomponent • Kaksiosainen letku  
 Manguera bicomponente • Mangueira bicomponente  
 2-komponents slange**

**Acidic Hose • Säurenschlauch  
 Tuyau acides • Slang voor zuren  
 Slang syror • Happoletku  
 Manguera ácidos • Mangueira ácidos  
 Slange for syrer**



USE THE SPRAYER WITH CAUTION WHEN USING THE FOLLOWING SUBSTANCES. / BEI FOLGENDE LES SUBSTANCES SUIVANTES. / WEES VOORZICHTIG ALS U HET APPARAAT MET DE VOLGENDE S SEURAAVILLA AINEILLA. / UTILIZAR EL APARATO CON PRECAUCIÓN CON LAS SIGUIENTES SUSTAN FORSIKTIGHET MED FØLGENDE STOFFER.

	NAME / NA
<b>ACIDS / SÄUREN / ACIDES / ZUREN / ÁCIDOS / SYRER</b>	HYDROBROMIC ACID / HYDROBROMSÄURE / A
	NITRIC ACID / STICKSTOFFSÄURE / ACIDE NITR
	HYDROCHLORIC ACID / SALZSÄURE / ACIDE CH
	SULPHURIC ACID / SCHWEFELSÄURE / ACIDE S
	ACETIC ACID / ESSIGSÄURE / ACIDE ACÉTIQUE
<b>DISSOLVENTS / LÖSUNGSMITTEL / DISSOLVANTS / OPLOSMIDDELEN / DISOLVENTES / DISSOLVENTES / LØSNINGSMIDLER</b>	<b>ALIPHATIC HYDROCARBONS / ALIPHATISCHE KOHLENWASSERSTOFFE / HYDROCARBURES ALIPHATIQUES / ALIFATISCHE / HIDROCARBUROS ALIFÁTICOS / HIDROCARBONETOS ALIFÁTICOS / ALIFATISCHE HYDROKARBONER</b>
	HEPTANE / HEPTAN / HEPTANE / HEPTAAN / HE
	<b>AROMATIC HYDROCARBONS / AROMATISCHE KOHLENWASSERSTOFFE / HYDROCARBURES AROMATIQUES / KOOLWATERSTOFFEN / HIDROCARBUROS AROMÁTICOS / HIDROCARBONETOS AROMÁTICOS / AROMATISCHE HYDROKARBONER</b>
	BENZENE / BENZOL / BENZÈNE / BENZEEN / BE
	TOLUENE / TOLUOL / TOLUÈNE / TOLUEEN / TO
	PETROLEUM / ERDÖL / PÉTROLE / PETROLEUM, M
	<b>HALOGENIC HYDROCARBONS / ALOGENISIERTE KOHLENWASSERSTOFFE / HYDROCARBURES ALOGÉNÉS / ALOGEENKOOLWATERSTOFFEN / HIDROCARBUROS ALOGENADOS / HIDROCARBONETOS HALOGENADOS / HALOGENHOLDIGE HYDROKARBONER</b>
	CARBON TETRACHLORIDE / TETRACHLORKOHLKARBONO / TETRAKLORKULLSTOFF
	CHLOROFORM / CHLOROFORM / CHLOROFORM
	METHYLENE CHLORIDE / METHYLENCHLORID /
	ETHYLENE DICHLORIDE / AETHYLENDICHLORID /
	TRICHLOROETHYLENE / AETHYLENTRICHLORID
	<b>ETHERS / ÄTHER / ÉTHERS / ETHERS / ÉTERES / ÉTERES / ETERE</b>
	ETHOXYETHANE / AETHYLÄTHER / ÉTHER ÉTH

- 1) The prolonged contact with chemical products, under pressure conditions and high temperatures may affect the sprayer or some of its components. Clean with water after use. / Langer berührungskontakt bei hohen drücken und hohen temperaturen kann das gerät oder bestandteile desselben beeinträchtigen. Nach dem gebrauch mit wasser ausspülen. / Toute utilisation prolongée sous haute pression et température peut affecter l'appareil ou certains de ses composants. Après son utilisation, le nettoyer à l'eau. / Als het product langdurig in contact blijft met het apparaat onder drukomstandigheden en hoge temperaturen, kan dit het apparaat of sommige bestanddelen ervan beschadigen. Met water reinigen na het gebruik. / Lång användningstid och under tryckförhållanden och höga temperaturer kan påverka apparaten eller någon av dessa komponenter. Rengör med vatten efter användningen. / Pitkäaikainen kosketus tällaisten aineiden kanssa yhdessä paineen ja korkeiden lämpötilojen kanssa voi vaikuttaa laitteeseen tai sen osiin. Pestävä vedellä käytön jälkeen. / La prolongada permanencia en contacto y bajo condiciones de presión y temperaturas elevadas puede afectar al aparato o alguno de sus componentes. Limpiar con agua después de su utilización. / A prolongada permanência em contacto e baixa condições de pressão e temperaturas elevadas podem afectar o aparelho ou alguns componentes. Lavar com água depois da sua utilização. / Vedvarende berøringskontakt i tryksatt tilstand og med høye temperaturer kan påvirke apparatet eller noen av komponentene på apparatet. Vaskes med vann etter bruk.

## DER / VAROTOIMENPITEET / PRECAUCIONES / PRECAUÇÕES / FORSIKTIGHETSREGLER

EN STOFFEN IST BEIM GEBRAUCH DES GERÄTES VORSICHT GEBOTEN. / UTILISER L'APPAREIL AVEC PRÉCAUTION AVEC  
 STOFFEN GEBRUIKT. / ANVÄND APPARATEN FÖRSIKTIGT MED FÖLJANDE ÄMNER. / LAITETTA ON KÄYTETTÄVÄ VAROEN  
 NCIAS. / UTILIZAR O APARELHO COM PRECAUÇÃO COM AS SEGUINTE SUBSTÂNCIAS. / BRUK APPARATET MED

AMEN / NOM / NAAM / NAMN / NAME / NOMBRE / NOME / NAVN	CONCENTRATION KONZENTRIERUNG CONCENTRATION CONCENTRATIE HALT KONCENTRATION PITOISUUS CONCENTRACIÓN CONCENTRAÇÃO KONSENTRASJON	DEGREE GRAD NIVEAU GRAAD KLASS TASO GRADO GRAU GRAD
ACIDE HYDROBROMIQUE / HYDROBROOMZUUR / ÁCIDO HYDROBRÓMICO / BROMSYRE	25%	1
NIQUE / SALPETERZUUR / ÁCIDO NÍTRICO / ÁCIDO NÍTRICO / SALPETERSYRE	65%	2
CHLORHYDRIQUE / CHLOORHYDRAATZUUR / ÁCIDO CLORHÍDRICO / ÁCIDO CLORÍDRICO / SALTSYRE	37%	1
SULFURIQUE / ZWAVELZUUR / ÁCIDO SULFÚRICO / ÁCIDO SULFÚRICO / SVOVELSYRE	93%	1
AZIJNZUUR / ÁCIDO ACÉTICO / ÁCIDO ACÉTICO / EDDIKSYRE	100%	1
HEPTANO / HEPTANO / HEPTAN	100%	2
BENZENO / BENZENO / BENZEN	100%	2
TOLUENO / TOLUENO / TOLUEN	100%	2
PETROLEO / PETRÓLEO / PETROLEUM	100%	2
STOFF / TETRACHLORURE DE CARBONE / TETRACHLOORKOOLSTOF / TETRACLORURO DE CARBONO / TETRACLORETO DE	100%	2
CHLORFORM / CLOROFORMO / CLOROFÓRMIO / KLOORFORM	100%	2
CHLORURE DE MÉTHYLÈNE / METHYLEENCHLORIDE / CLORURO DE METILENO / CLORETO DE METILENO / METYLENKLORID	100%	2
DICHLORURE D'ÉTHYLÈNE / ETHYLEENDICHLORIDE / DICLORURO DE ETILENO / DICLORETO DE ETILENO / ETYLENDIKLORID	100%	2
TRICHLORÉTHYLÈNE / TRICHLOROETHYLEEN / TRICLOROETILENO / TRICLORETO DE ETILENO / TRIKLORETYLEN	100%	2
ETHYLIQUE / ETHYLETHER / ÉTER ETÍLICO / ÉTER ETÍLICO / ETYLETTER	100%	2

- 2) The prolonged contact with chemical products, under pressure conditions and high temperatures might lead to losses of the mechanical properties of the sprayer. Generally all the products that contain solvents and acids must be used with precaution. Clean with water immediately after use. / Langer berührungskontakt bei hohen drücken und hohen temperaturen kann zu einbussen bei bestimmten mechanischen eigenschaften des gerätes führen. Bei allen lösungsmittel- und säurehaltigen produkten ist vorsicht geboten. Sofort nach dem gebrauch mit wasser ausspülen. / Toute utilisation prolongée sous haute pression et température provoque certaines pertes des propriétés mécaniques de l'appareil. En général, tous les produits qui contiennent des solvants et des acides doivent être utilisés avec précaution. Après utilisation, nettoyer immédiatement l'appareil à l'eau. / Als het product langdurig in contact blijft met het apparaat onder drukomstandigheden en hoge temperaturen, kan dit tot verlies van sommige mechanische eigenschappen van het apparaat leiden. In het algemeen moeten alle producten die oplosmiddelen en zuren bevatten met de nodige voorzichtigheid gebruikt worden. Onmiddellijk na het gebruik met water reinigen. / Lång användningstid och under tryckförhållanden och höga temperaturer orsakar en viss förlust av apparatens mekaniska egenskaper. I allmänhet bör alla produkter som innehåller lösningsmedel och syror användas med försiktighet. Rengör med vatten omedelbart efter användningen. / Pitkäaikainen kosketus tällaisten aineiden kanssa yhdessä paineen ja korkeiden lämpötilojen kanssa vaikuttavat haitallisesti joihinkin laitteen mekaanisiin ominaisuuksiin. Yleisesti ottaen kaikkia sellaisia aineita on käytettävä varoen, jotka sisältävät liuottimia ja happoja. Pestävä vedellä välittömästi käytön jälkeen. / La prolongada permanencia en contacto y bajo condiciones de presión y temperaturas elevadas provocan ciertas pérdidas de las propiedades mecánicas del aparato. En general todos los productos que contengan disolventes y ácidos se deben utilizar con precaución. Limpiar con agua inmediatamente después de su utilización. / A prolongada permanência em contacto e baixa condições de pressão e temperaturas elevadas provocam certas perdas das propriedades mecánicas do aparelho. Em geral todos os produtos que contenham dissolventes e ácidos devem-se utilizar com precaução. Lavar com água imediatamente depois da sua utilização. / Vedvarende berøringskontakt i trykksatt tilstand og med høye temperaturer kan føre til at apparatet taper visse mekaniske egenskaper. Generelt skal alle produktene som inneholder løsningsmidler og syrer, brukes med forsiktighet. Vaskes med vann umiddelbart etter bruk.