

*ahlsell*

# **Kulventil**

## **AVI 1372V-S**

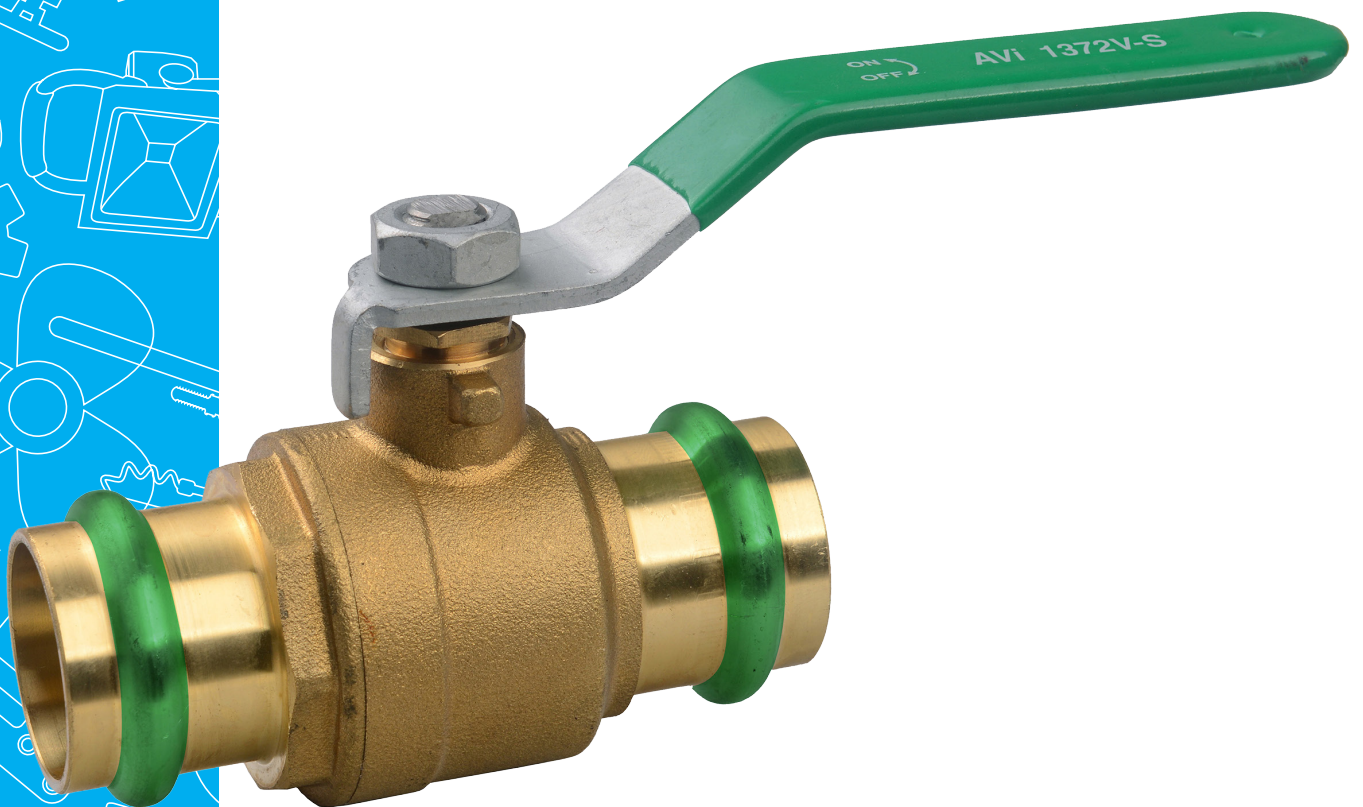

**a-c**  
**a·collection**

# Kulventil AVI 1372V-S

## Kulventil AVI 1372V-S Blyfri press/press V-profil PN25

Kulventil i blyfri mässing med fullt genomlopp och läckageindikator, spindelätning i HNBR, tappvattengodkänd. Skall pressas med V-profilsbackar.

### Användningsområde

För tappvatten, olje-fri tryckluft, värme/kyla, gaser.

### Godkännande

RISE Typgodkännande C900504.

### Märkning

Ventil är märkt med DN, PN, material, namn samt tillverkningsår/vecka.

### Pressverktyg

Ventiltypen är med V-profil vilket innebär att endast pressbackar och slingor för V-profil får användas, se separat monteringsanvisning för av tillverkaren godkända verktyg.

### Underhåll

Ventilen är underhållsfri vid normala driftförhållanden, alla kulventiler bör dock motioneras regelbundet. Packboxen är justerbar om spaken demonteras.

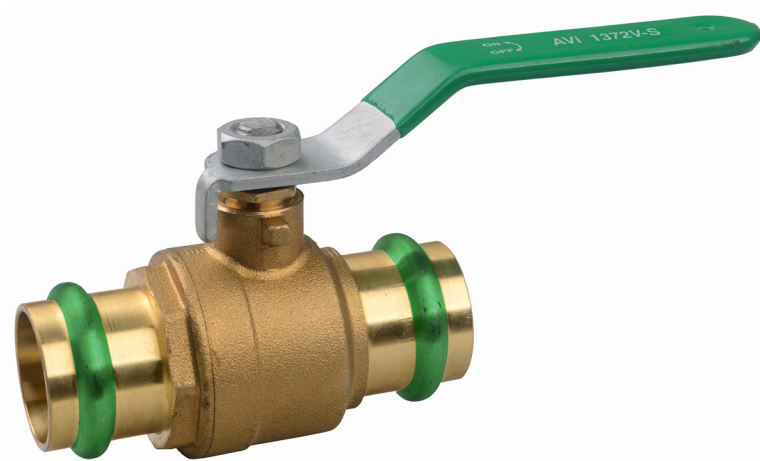

#### Tekniska Data

Anslutning 1	Pressmuff
Anslutning 2	Pressmuff
Tryckklass	PN 25
Min. medietemperatur (kontinuerlig)	-20 °C
Tätning	PTFE (polytetrafluoreten)
Max. medietemperatur (kontinuerlig)	150 °C
Materialkvalitet hus/kapsling/stomme	Mässing
Manövrering	Handtag/Spak
Material kultätning	PTFE (polytetrafluoreten)
Materialkvalitet	Mässing (CuZn38As) (CW511L)
Pressprofil anslutning 1	V
Pressprofil anslutning 2	V

Artikel Nr	Benämning	Utv. rördiam. ansl. 1	Utv. rördiam. ansl. 2	Längd	Enhet
5495028	Kulventil	15 mm	15 mm	79 mm	ST
5495029	Kulventil	18 mm	18 mm	83 mm	ST
5495030	Kulventil	22 mm	22 mm	89 mm	ST
5495031	Kulventil	28 mm	28 mm	95 mm	ST
5495032	Kulventil	35 mm	35 mm	112 mm	ST
5495033	Kulventil	42 mm	42 mm	136 mm	ST
5495034	Kulventil	54 mm	54 mm	153 mm	ST

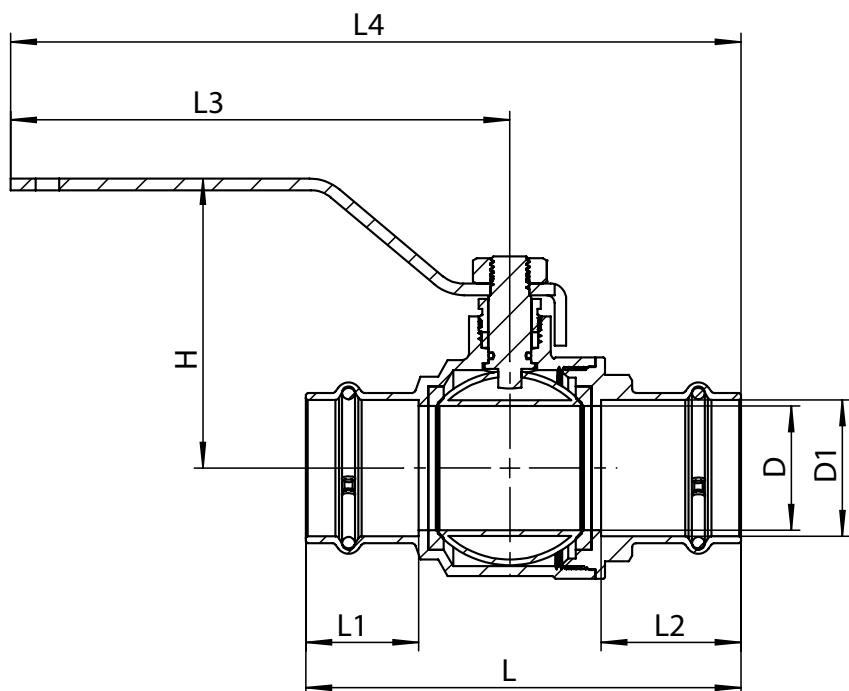

### Tryck och temperatur

Storlek: 15mm-54mm

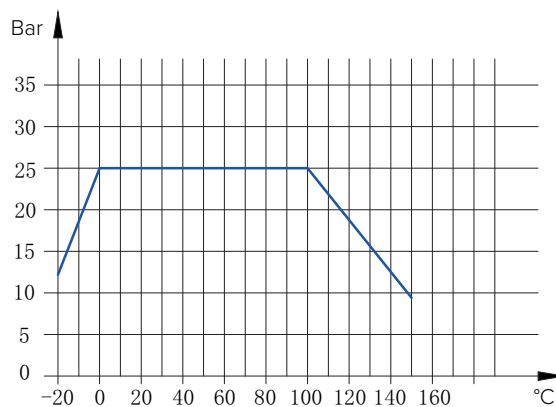

### Tekniska specifikationer

Storlek	D	D1	L	L1	L2	L3	L4	H	Vikt
15x15 mm	12 mm	15,1 mm	79 mm	24 mm	31,5 mm	105 mm	148 mm	47,5 mm	189 g
18x18 mm	15 mm	18,1 mm	83 mm	24,5 mm	32,5 mm	105 mm	151 mm	50 mm	229 g
22x22 mm	19 mm	22,1 mm	89 mm	25 mm	34 mm	105 mm	154 mm	53 mm	328 g
28x28 mm	25 mm	28,15 mm	95 mm	25 mm	32 mm	128,5 mm	179,5 mm	69 mm	457 g
35x35 mm	32 mm	35,15 mm	112 mm	29 mm	36 mm	128,5 mm	188 mm	74,5 mm	678 g
42x42 mm	40 mm	42,15 mm	136 mm	35 mm	43,5 mm	158 mm	230 mm	83,5 mm	1137 g
54x54 mm	50 mm	54,15 mm	153 mm	36,5 mm	46,5 mm	158 mm	239,5 mm	91 mm	1741 g

### Materialspecifikationer

Nr	Namn	Material
1	Låsmutter	Stål Dacromet
2	Handtag	Stål Dacromet
3	Gland	Mässing CW617N
4	Packning	PTFE
5	Ventilhus	Mässing CW511L-S max 0,10% bly
6	Kula	Rostfritt stål SS304
7	Sättestätning	PTFE
8	Ändstycke	Mässing CW511L-S max 0,10% bly
9	Pressindikator	PVC
10	O-ring	EPDM
11	O-ring	HNBR
12	Spindel	Rostfritt stål SS304

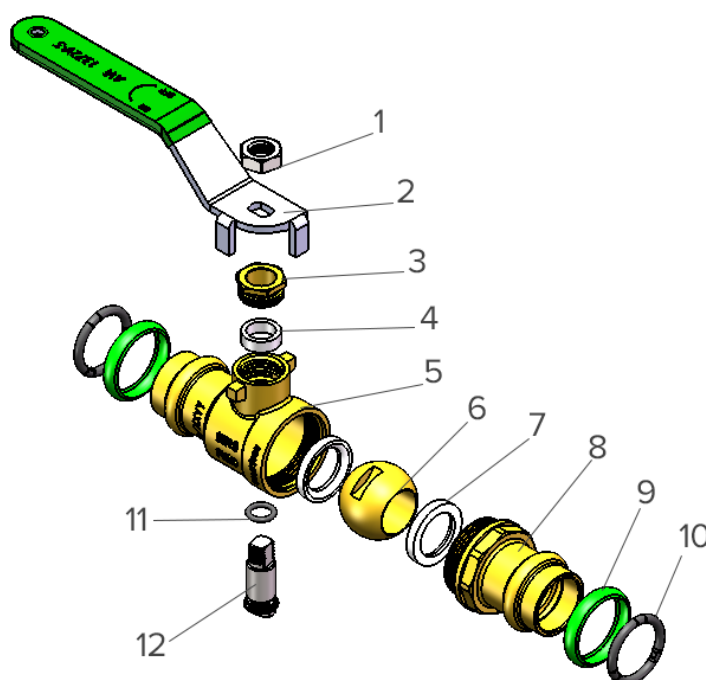

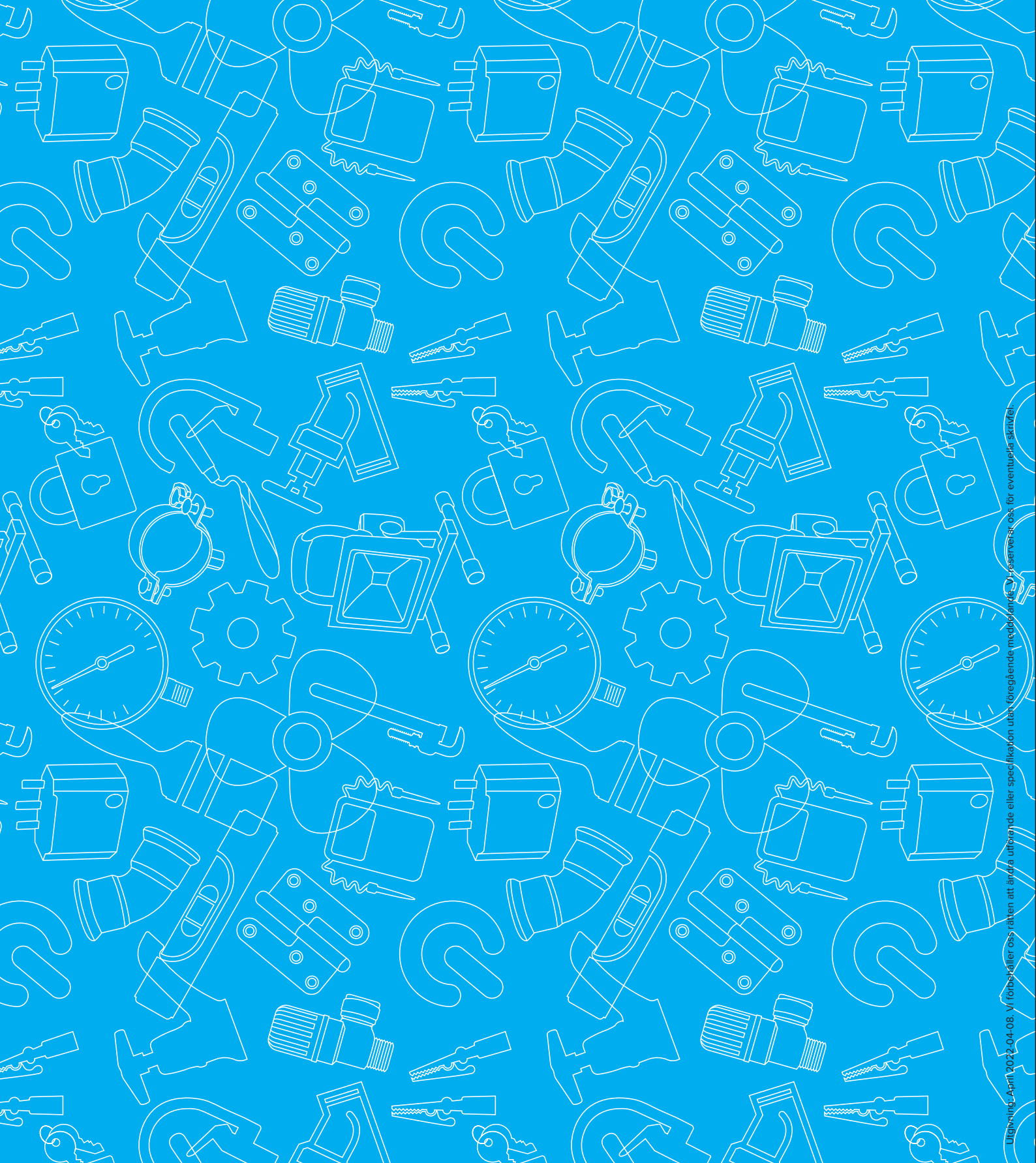

Utgivning: April 2022-04-08. Vi förbehåller oss rätten att ändra utbudet utan föregående meddelande. Vi reserverar oss för eventuella skriftfel.

**ahlsell**

a-collection är ett varumärke från Ahlsell  
[www.ahlsell.se](http://www.ahlsell.se)

**a-c**  
**a-collection**